

プレセッターSU梁受金物バリアフリー

H25年10月1日発売開始

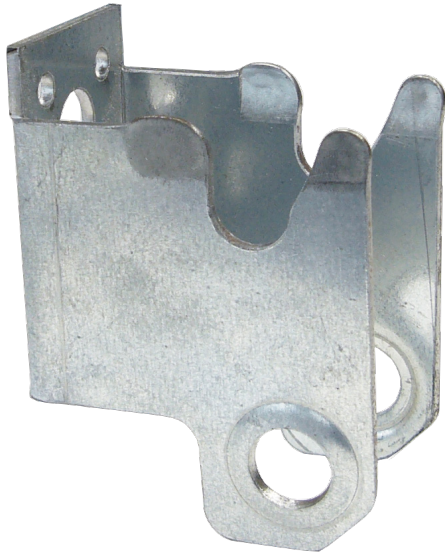

プレセッターSUの梁スリット加工に対応した和室をバリアフリーにする際の大引き対応金物です。



■仕様図

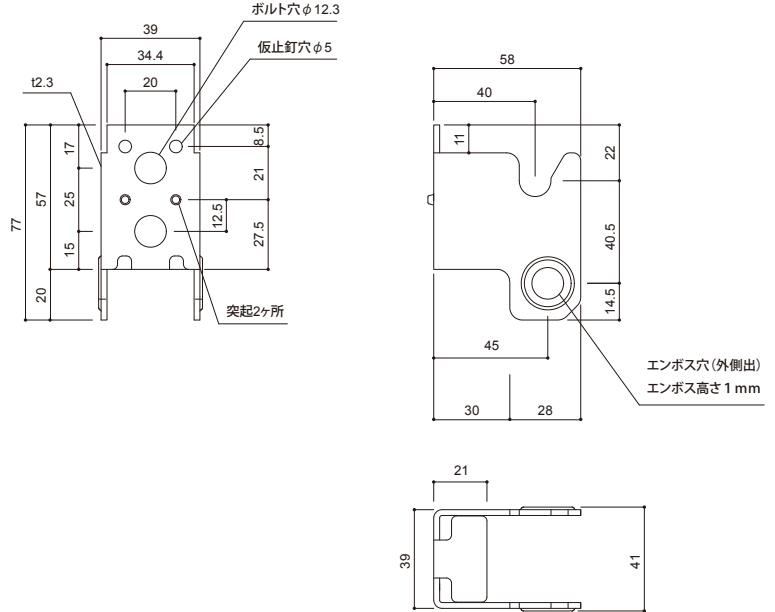

■取付図

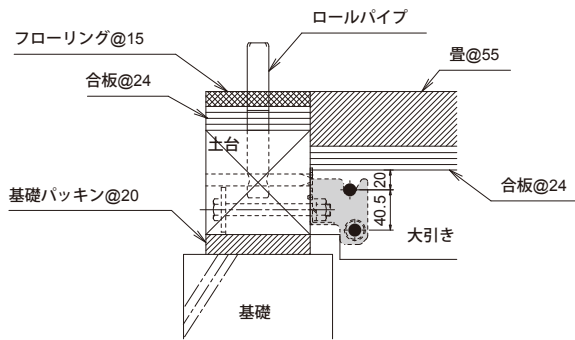
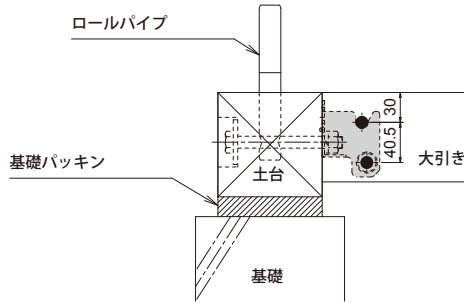

社内試験

短期基準せん断耐力

3.31kN

用途

- プレセッターSUの梁スリット加工に対応した和室をバリアフリーにする際の大引き対応金物です。

特長

- 大引きの天端は土台天端より最大48mmまで下げることができます。
- 基礎幅は120mm~150mmに対応しています。

使用方法

- ①ボルトで土台に金物を取り付けます。(土台105角以上)
- ②大引きに先行ピンを打ちます。(大引き90角以上)
- ③土台と大引きをドリフトピンにて接合します。

注意事項

- 大引ピッチを910mm以下、束ピッチを910mm以下としてください。

プレセッターSU梁受金物バリアフリー

型番	商品コード	梱包
PS-SU10BF	307693	50個/ケース

材質	JIS G3302 SGHC 又は SGCC
表面処理	溶融亜鉛めっき鋼板(Z27クロムフリー)

取扱店

K20130913B

KANESHIN 株式会社 カネシン <http://www.kaneshin.co.jp>

●本社 TEL 0120-106781 FAX 0120-677010 ●カネシンCSセンター TEL 03-5671-1077

本社 〒124-0022 東京都葛飾区奥戸4-19-12 Tel.03-3696-6781 Fax.03-3696-6770
 大阪支店 〒541-0046 大阪府大阪市中央区平野町3-2-13平野町中央ビル7階 Tel.06-4708-3326 Fax.06-4708-3925
 仙台営業所 〒983-0852 宮城県仙台市宮城野区榴岡4-5-24第一パークビル803 Tel.022-349-8981 Fax.022-349-9033
 福岡営業所 〒812-0038 福岡県福岡市博多区祇園町2-8リアン祇園ビル8階-B Tel.092-292-7097 Fax.092-409-5553