

55 スリムかすがい

断面が逆三角形になっているため打ち込みが容易で、線径が細く木材の割れを低減できるかすがいです。

SLMC-120

告示 平12建告第1460号第2号

対応 (P.244~参照)

※短期基準接合引張耐力にてご使用の場合は、下記数値をご参照下さい。

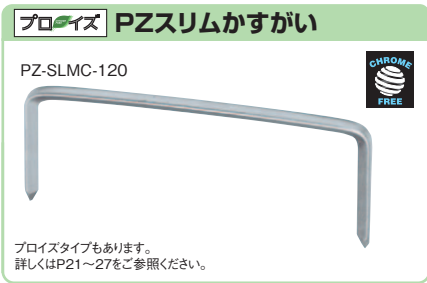

■取付図

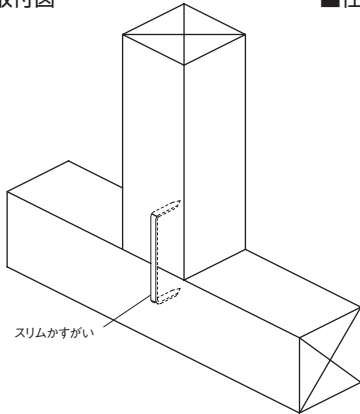

■仕様図

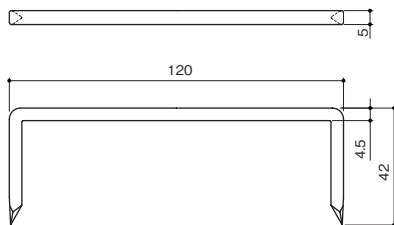

スリムかすがい耐力試験

型番	短期基準接合引張耐力(Pot)	接合部倍率(N値/T値)
SLMC-120	2.2kN	0.4

(一財) 建材試験センター

スリムかすがい

型番	商品コード	出荷単位	梱包	作業工程別梱包の分類	メーカー希望小売価格 円/小箱(税抜)
SLMC-120	078500	1小箱	600本/ケース (100本×6小箱)	上棟	4,600

材質	JIS G 3532 SWM-N
表面処理	クロメートメッキ (JIS H 8610に規定するEp-Fe/Zn8/CM2)
承認等	(一財) 建材試験センター 品質性能試験報告書 受付第07A3151号



用途

- 大引きと束、小屋梁と小屋束等に使用します。

特長

- 逆三角形のため木材にめり込みやすくなっています。

使用方法

- ハンマーで交互に叩き入れます。

注意事項

- 木材を割らないよう繊維方向等に気をつけてください。
- 取扱いに関する注意事項は18ページを参照してください。