

両引き羽子板金物 取扱説明書

※ご使用前に必ずお読みください。

用途

- 六角ボルト(M12)を併用して材を引寄せます。

特長

- 本体2個と六角ボルトで横架材相互の締付けができます。
- 一般の羽子板ボルトでは長さが足りない場合、六角ボルト(M12)の寸法で調節できます。

付属品

- なし

施工方法

使用用途に応じた長さの六角ボルト(M12)を本体2個または1個に通しナットで締付けます。片引きの場合は座金を介してナットで締付けます。

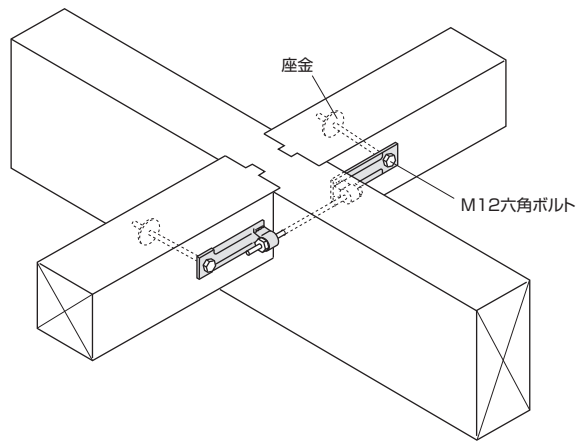
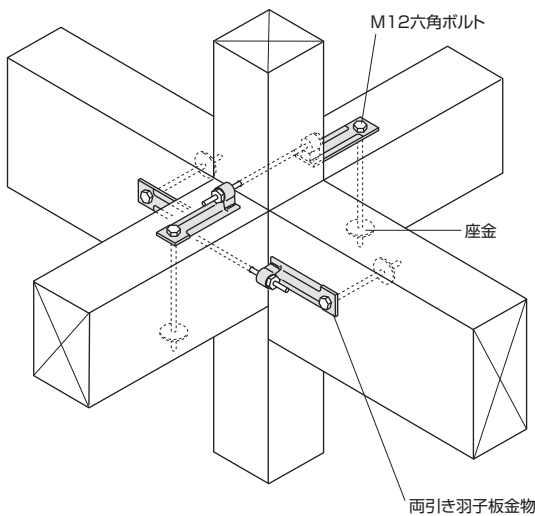

建設省告示第1460号第2号
[]に対応
(公財)日本住宅・木材技術センター
Zマーク羽子板ボルト(SB・E2)同等認定品

両引き羽子板金物

短期許容引張耐力(Ta) : 7.50kN ※1※2

- ※1 本製品は同等認定品のため、認定対象製品羽子板ボルト(SB・E2)と同じ耐力です。
- ※2 (公財)日本住宅・木材技術センター「木造軸組工法住宅の許容応力度設計(2008年版)」表2.4.4.1より引用。

注意事項

- 六角ボルト(M12)と座金は別売品です。
- ケガに注意!!手袋を着用するなど金物の切断面に注意して作業をしてください。
- 金物は所定の位置に取り付けてください。
- 金物の干渉に注意しご使用ください。
- 接合・締付け工具類は、適切なものをご使用ください。
- 現場で防錆・防蟻処理剤、薬剤を使用する場合は、金物に薬剤が付着しないように注意してください。金物本体や表面処理が著しく劣化する場合があります。
- 投げ投げたりハンマーで叩く等、乱暴に取扱すと破損や変形する恐れがあります。
- 目的用途以外には使用しないでください。

BXカネシン株式会社

本 社 / 〒124-0022 東京都葛飾区奥戸 4-19-12 Tel.03-3696-6781 Fax.03-3696-6770
技術的など相談は / BXカネシンCSセンター Tel.03-5671-1077

K20180111A