

# ツーバイホールド 取扱説明書

※ご使用前に必ずお読みください。

## 用途

- ツーバイフォー工法の中の「404床根太工法」及び「ネタレス工法」において、1階外周部のたて枠と土台の接合に使用します。

## 特長

- (一財)建材試験センターにおいて品質性能試験を行い、帯金物SW-67相当耐力品の確認済みです。

## 接合具

- 専用ビスCPQ-75(Mブルー)×11本

## 施工方法

- ① たて枠2本の上に来るように配置をし、本体裾の折り曲げ部分を金槌等で叩きながら、土台材の下に差し込みます。  
(パッキン使用時は、パッキンと土台の間に差し込みます。)
- ② 再度位置を確認します。  
(金物本体上段側の2列6個のビス穴はそれぞれの列がたて枠1本に対し、ほぼ中央に来るようになっております。)
- ③ 土台側のビスを打ちます。
- ④ 建物の荷重が十分にかかってからたて枠側のビスを打ちます。  
※帯金物同様、金物がたわまないようご注意ください。



(一財)建材試験センター品質性能試験

## ツーバイホールド

短期許容耐力：9.0kN

※基準許容応力6.0kN 基準終局耐力15.2kN  
2007年枠組壁工法建築物構造計算指針P.79  
短期許容耐力計算法に基づき算出

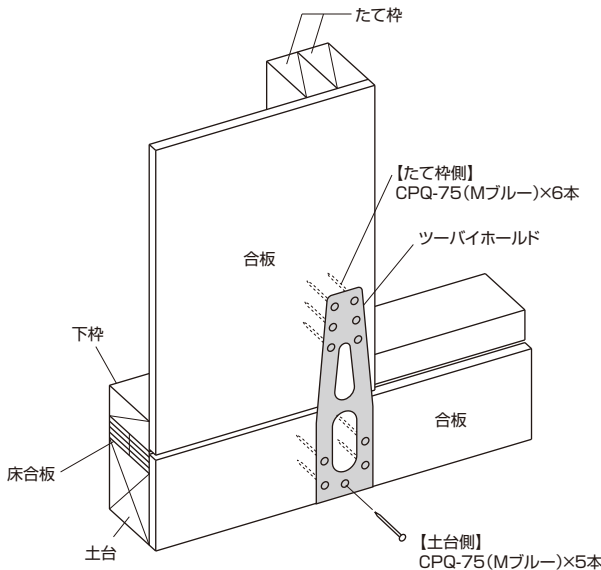

404床根太工法及びネタレス工法の  
土台外周部専用の接合金物となっております。  
これ以外の箇所には使用しないでください。

## 注意事項

- 必ず付属の専用ビスで接合してください。
- ※ビスの本数を減らしたり、専用ビス以外の接合具を使用して取付けた場合、所要の耐力が得られませんのでご注意ください。
- ※締めすぎに注意!!ビス頭を金物に接合するまでねじ込んだ後、必要以上のトルク(ねじ込み)を加えないでください。
- ビス接合用の四角ビット(#3)は別売品です。
- ケガに注意!!手袋を着用するなど金物の切断面に注意して作業をしてください。
- ビスを打ち込む際にも、軍手や手袋などをはめ、さらに保護メガネを装着し、怪我のないようにしてください。
- 金物は所定の位置に取り付けてください。
- 金物の干渉に注意しご使用ください。
- 接合・締付け工具類は、適切なものをご使用ください。
- 現場で防腐・防蟻処理他、薬剤を使用する場合は、金物に薬剤が付着しないように注意してください。金物本体や表面処理が著しく劣化する場合があります。
- 放り投げたりハンマーで叩く等、乱暴に取扱うと破損や変形する恐れがあります。
- 目的用途以外には使用しないでください。

# BXカネシン株式会社

K20241227A

営業本部 / 〒124-0024 東京都葛飾区新小岩1-53-10 朝日生命新小岩ビル3階 Tel.03-3696-6781 Fax.03-3696-6770  
技術的なご相談は / BXカネシンCSセンター Tel.03-5671-1077